

SPL-10XB

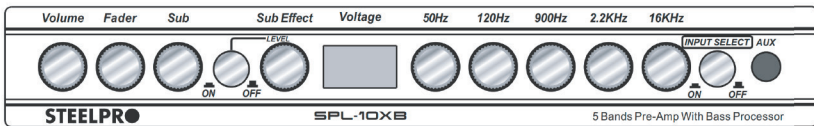

MADE IN CHINA
HECHO EN CHINA



Por favor lea cuidadosamente este manual antes de hacer uso de su equipo. Conserve este manual para futuras referencias.

CARACTERÍSTICAS

SPL-10XB es un Ecuador de 5 bandas, con crossover Low Pass y Procesador de Frecuencias Fundamentales, (SUPER BASS EFFECT) que recrea electrónicamente frecuencias perdidas potenciando los graves significativamente.

Ofrece poderosas características en un tamaño compacto:

- Cinco bandas de ecualización Pre-amplificadas (50Hz, 120Hz, 900Hz, 2.2KHz, y 16 kHz). Cada frecuencia es ajustable de -12 a +12 dB.
- La salida de subwoofer utiliza un Procesador con crossover electrónico incorporado de 18dB por octava fijado a 60Hz o 90Hz.
- Tres pares de salidas RCA estéreo que van a los amplificadores de audio delanteros, traseros y de subwoofer.
- Un par de entradas RCA estéreo auxiliar para uso con dispositivos portátiles como un reproductor MP3 o cualquier reproductor de Audio.
- Entrada de 3.5 mm estéreo auxiliar en el panel delantero para el uso de teléfono o su reproductor de medios favoritos.
- Controles separados para el volumen principal, volumen del subwoofer (nivel secundario), desvanecimiento (fader) de audio delantero/trasero, 5 bandas de ecualización, Botón activador de modo SUPER BASS EFFECT 9 Sub effect).

OPERACIÓN

Configuración del volumen del sistema

1. Establezca los controles del volumen principal y del nivel de subwoofer a sus valores mínimos.
2. Encienda la unidad fuente y aumente el volumen hasta que escuche distorsión.
3. Reduzca el volumen y establézcalo justo por debajo del punto de distorsión (aproximadamente 80% del volumen total).
4. Esta es la máxima señal musical utilizable para la unidad principal. Subir el volumen más allá de este punto aumentará el ruido y la distorsión.
5. Si su sistema incluye un subwoofer, aumente lentamente el nivel de subwoofer.
6. Aumente el nivel de volumen principal "MAIN" hasta que el sonido sea fuerte y claro sin distorsión.

Nota: Una vez ajustado el volumen de la unidad fuente, no lo cambie o altere, ya que si se mantiene un volumen elevado con distorsión puede dañar su equipo.

FUNCIONES

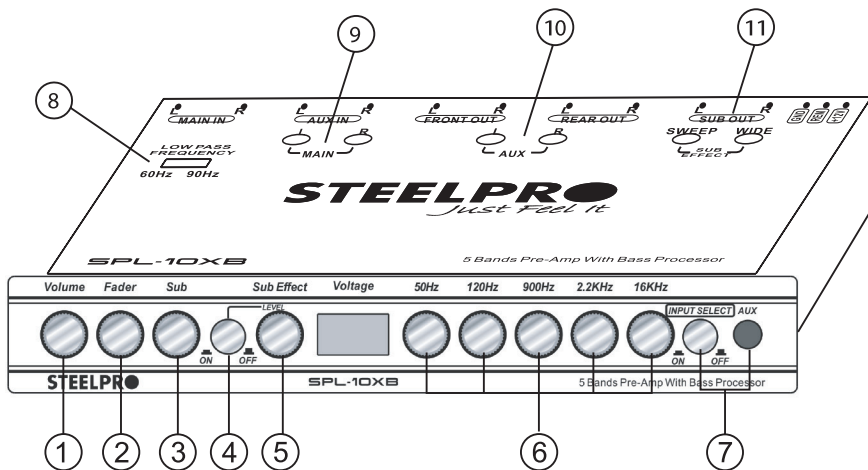

1. VOLUME

Este control ajusta el nivel de salida de potencia principal.

2. FADER

Este control ajusta el volumen entre los altavoces traseros y frontales, en un sistema de 4 canales.

3. SUB

Este control ajusta el nivel de salida de potencia del subwoofer.

4. SUB EFFECT (SUPER BASS EFFECT)

Este botón Activa el efecto SUPER BASS EFFECT y trabaja en conjunto con la perilla de nivel de salida (LEVEL) para incrementar el efecto. Los bajos se presentaran mas largos, profundos y potentes.

5. PANTALLA

La pantalla servirá para visualizar el voltaje actual de su batería.

6. CONTROLES DE PREAMPLIFICACIÓN PARAMÉTRICA

Controle la respuesta de frecuencia del Booster y corte las frecuencias con los cinco controles de tono "50Hz, 120Hz, 900Hz, 2.2KHz, 16KHz".

7. INPUT SELECT

Conecte su cable de señal de audio 3.5mm y presione ON para seleccionar la señal de entrada auxiliar.

8. LOW PASS FREQUENCY

Seleccione 60Hz / 90Hz para cortar las frecuencias de tonos graves.

9. MAIN INPUT

Este control ajusta la entrada de voltaje (volumen) de la unidad principal izquierda y derecha.

10. AUX

Este control ajusta la entrada de volumen izquierda y derecha de la señal auxiliar.

11. SUB EFFECT

Controla las funciones del procesador de bajos. "Sweep" le permite elegir la frecuencia central que desee. La perilla "wide" ajusta la amplitud del rango de frecuencia.

CONFIGURACIÓN DEL PASO DE FRECUENCIAS BAJAS

Configure el paso de frecuencias bajas en la parte superior del SPL-10XB ya sea a 60Hz o a 90Hz dependiendo de los requerimientos del subwoofer y del amplificador del subwoofer.

CONEXIÓN DE UN REPRODUCTOR MP3, SEÑAL DE AUDIO Y/O VIDEO

1. Conecte el reproductor MP3/Audio o la unidad de video a la entrada RCA auxiliar en la parte posterior de la unidad.
2. Asegúrese de que el botón auxiliar en la parte frontal de la unidad quede fuera y listo para recibir la entrada RCA principal.
3. Establezca el volumen principal a un nivel de sonido normal.
4. Presione el botón AUX para cambiar a la fuente auxiliar.
5. Por medio de un pequeño destornillador de punta plana, ajuste los controles de ganancia AUX situados en la parte superior de la unidad, de modo que siga la instrucción en el punto 3,4 y 5 de la opción "OPERACIÓN"

USO DE LA ENTRADA DE 3.5MM EN EL PANEL DELANTERO

1. Reduzca el volumen al mínimo antes de conectar el cable de 3.5mm para evitar cambios repentinos y no deseados en la salida.
2. Conecte el cable de 3.5mm a la entrada AUX.
3. Establezca el volumen principal a un nivel de sonido normal.
4. Para volver a la entrada principal, simplemente reduzca el volumen principal y desconecte con cuidado el cable de 3.5 mm.

INSTALACIÓN

1. Seleccione la ubicación deseada para montar la unidad de- bajo del tablero de instrumentos.
2. Taladre (4) orificios de 4,2 mm de diámetro. Fije el soporte de montaje debajo del tablero con (4) tornillos de rosca de 4x15 mm. Tenga cuidado al perforar para no dañar el cableado exis- tente debajo del tablero.
3. Monte la unidad en el soporte de montaje con (4) tornillos para metales de 3 x 10 mm.

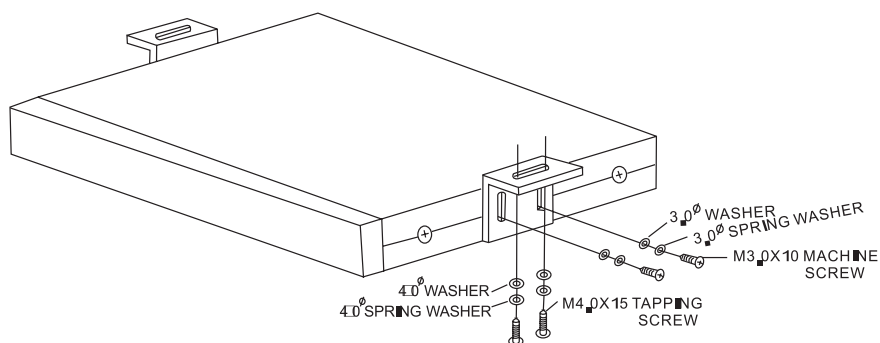

PRECAUCIONES DE MONTAJE

Para realizar la instalación de componentes de audio y video móviles se necesita tener experiencia en procedimientos mecánicos y eléctricos. Aunque este manual ofrece instrucciones generales de instalación y funcionamiento, no muestra los métodos de instalación exactos para algún vehículo en particular.

Puede montarse junto a la unidad fuente o debajo del tablero mediante los soportes de montaje. Los controles del panel delantero deben ser fácilmente accesibles desde el asiento del conductor.

Si usted no tiene los conocimientos y la experiencia necesarios para completar con éxito la instalación, consulte a un instalador profesional.

Para evitar cortocircuitos durante la instalación, siempre desconecte el polo negativo (-) de la batería del vehículo antes de realizar cualquier conexión.

DIAGRAMA DE CABLEADO

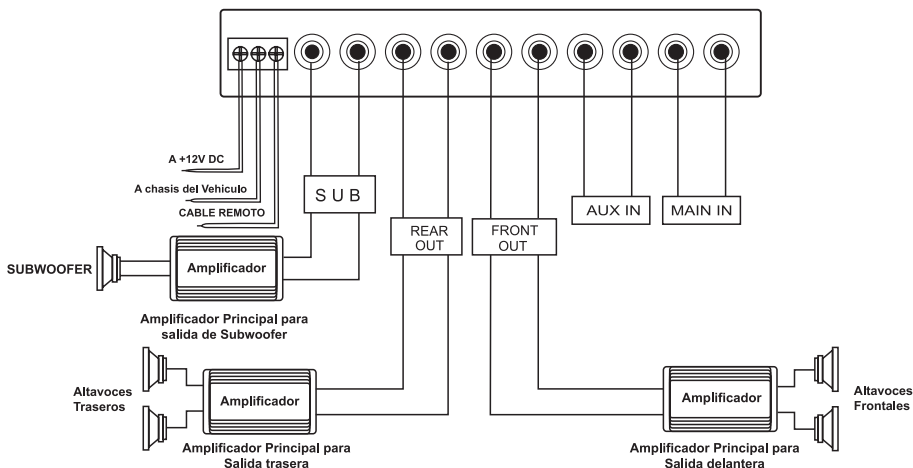

ESPECIFICACIONES

ALIMENTACIÓN.....	11-15V DC NEG. GROUND
MAX. VOLTAJE DE SALIDA.....	9V
FRECUENCIA PRE-GRÁFICA.....	50Hz. 120Hz. 900Hz, 2.2KHz. 16KHz
RANGO DE ECUALIZACIÓN.....	+/-12dB
FRECUENCIA DEL SUBWOOFER.....	10Hz-300Hz
IMPEDANCIA DE ENTRADA.....	10K OHMS
RELACIÓN S/N.....	90 dB
T.H.D.	0.05%
SEPARACIÓN DE CANALES.....	82dB/1kHz
RESPUESTA DE FRECUENCIA.....	10Hz-50KHz(-3dB)

SOLUCIÓN DE PROBLEMAS

-La unidad no funciona:

Es posible que los cables de alimentación no estén conectados. Verifique el cableado de energía y tierra, luego vuelva a probar.

-El sonido está distorsionado:

Es posible que el volumen de la unidad fuente esté demasiado alto. Reduzca el volumen de la unidad fuente.

-Los controles de ganancia del ecualizador están configurados demasiado altos:

Gire los controles del ecualizador al centro y escuche nuevamente. Si el problema persiste, consulte a un experto. Los altavoces pueden estar dañados.

-No sale sonido de la unidad:

Se ha seleccionado la entrada incorrecta. Presione el interruptor AUX para encender las entradas principales. Con un voltímetro, compruebe si hay + 12V de la fuente de encendido.

PRECAUCIÓN

- 1.No utilice este producto en formas distintas a las descritas en este manual.
- 2.No desarme ni modifique esta unidad.
- 3.No vierta líquido ni introduzca objetos extraños en la unidad. El agua y la humedad pueden dañar los circuitos internos.
- 4.Si la unidad se llegara a mojar, apague todas las fuentes de energía y consulte a su distribuidor autorizado para limpiar o reparar la unidad.
- 5.El no seguir estas indicaciones puede dañar su vehículo, el autoestéreo, y puede anular la garantía.

Nombre:

Domicilio:

Producto:

Fecha de compra:

El producto que usted ha adquirido, cuenta con una garantía de 3 meses por defectos de fabricación, a partir de la fecha de adquisición otorgada por:

5.- Esta garantía tiene una vigencia de 3 meses a partir de la fecha de compra

ESTA GARANTIA NO SERA VALIDA EN LOS SIGUIENTES CASOS:

CONDICIONES:

1.- Esta garantía tendrá validez solamente cuando se presente con la factura o comprobante de compra, junto con el producto defectuoso y su póliza de garantía debidamente llenada. La empresa se reserva el derecho a no ofrecer el servicio de garantía gratuito si no se presentan con los documentos indicados.

2.- La empresa se compromete a reparar el producto o cambiar las piezas y componentes defectuosos que se llegaran a requerir, sin ningún cargo para el consumidor, incluyendo la mano de obra, siempre y cuando la falla sea atribuible a algún defecto de fabricación.

3.- El tiempo de reparación en ningún caso será mayor a 30 días hábiles contados a partir de la fecha de recepción del producto en cualquiera de los sitios donde pueda hacerse efectiva la garantía.

4.- Esta garantía no cubre los gastos de transporte ni los riegos derivados del transporte de su producto desde el lugar de origen hasta el centro de reparación, ni del centro de reparación hasta el lugar de origen.

1.- Cuando el producto ha sido utilizado en condiciones distintas a las normales.

2.- Cuando el producto no se haya utilizado de acuerdo al instructivo de que se acompaña el producto adquirido.

3.- Cuando el producto ha sido alterado o reparado por personas ajenas.

ATENCION A CLIENTES:

(TODA LA REPUBLICA MEXICANA)

TEL: (55) 53 68 42 49

